

硬件安装手册

RG-ES1 系列非网管交换机

文档版本 : V1.00

版权声明

copyright © 2018 锐捷网络

保留对本文档及本声明的一切权利。

未得到锐捷网络的书面许可，任何单位和个人不得以任何方式或形式对本文档的部分内容或全部进行复制、摘录、备份、修改、传播、翻译成其他语言、将其全部或部分用于商业用途。



以上均为锐捷网络的商标。

本文档提及的其他所有商标或注册商标，由各自的所有人拥有。

免责声明

您所购买的产品、服务或特性等应受商业合同和条款的约束，本文档中描述的全部或部分产品、服务或特性可能不在您的购买或使用范围之内。除非合同另有约定，锐捷网络对本文档内容不做任何明示或默示的声明或保证。

由于产品版本升级或其他原因，本文档内容会不定期进行更新。锐捷网络保留在没有任何通知或者提示的情况下对文档内容进行修改的权利。

本手册仅作为使用指导。锐捷网络在编写本手册时已尽力保证其内容准确可靠，但并不确保手册内容完全没有错误或遗漏，本手册中的所有信息也不构成任何明示或暗示的担保。

前 言

感谢您使用锐捷睿易产品，本手册为您提供详细的硬件安装指南。

使用范围

本手册主要介绍了产品在功能上和物理上的一些特性，提供了安装步骤、故障排除、技术规格，以及电缆和连接器的规格和使用准则。适用于想对上述内容进行了解且在安装和维护网络硬件方面具有一定经验的用户。同时假定该款产品的用户熟知相关术语和概念。

技术支持

- 锐捷睿易官方网站: <http://www.ruijiery.com/>
- 锐捷睿易在线客服: <http://webchat.ruijie.com.cn>
- 锐捷网络官方网站服务与支持版块: <http://www.ruijie.com.cn/service.aspx>
- 7×24 小时技术服务热线: 400-100-0078
- 睿易网络技术论坛: <http://bbs.ruijiery.com/>
- 常见问题搜索: <http://www.ruijie.com.cn/service/know.aspx>
- 锐捷网络技术支持与反馈信箱: 4001000078@ruijie.com.cn

文档格式约定

本书采用各种醒目标志来表示在操作过程中应该特别注意的地方，这些标志的意义如下：



注意、警告、提醒操作中应注意的事项。



说明、提示、窍门、对操作内容的描述进行必要的补充



对于产品的支持情况进行必要的补充。

1 产品介绍

- RG-ES1 系列交换机包括如下 2 款产品：

产品型号	10/100Base-T 自适应以太网端口	10/100/1000Base-T 自适应以太网端口	1000Base-X SFP 口	Console 口
RG-ES109G-LP	/	9(1-8 口支持 PoE+/PoE)	/	/
RG-ES126G-P	/	24(1-24 口支持 PoE+/PoE)	2	/

⚡ SFP 端口不能向下兼容 100Base-FX

⚡ 1000Base-T 向下兼容 100Base-TX 和 10Base-T

RG-ES109G-LP

规格参数

产品型号	RG-ES109G-LP
端口形态	1~9 口为 10/100/1000Base-T 自适应以太网端口，其中 1~8 口支持 PoE/PoE+，第 9 口不支持 PoE/PoE+
电源	<ul style="list-style-type: none"> ■ 交流（AC）输入： <ul style="list-style-type: none"> 额定电压范围：100-240V~ 最大电压范围：90-264V~ 频率：50/60Hz 额定电流：1.5A 电源线要求：10A 电源线 ■ 适配器输出 <ul style="list-style-type: none"> 输出额定电源范围：54V DC 输出额定电流范围：1.11A
EEE 功能	不支持
PoE 功能	支持供电标准：同时支持 IEEE802.3af 及 802.3at 1-8 口为 PoE/PoE+端口，每端口支持最大 30W 的 PoE+供电，第 9 口不支持 PoE 供电 整机最大 PoE/PoE+输出功率：54W
PoE 供电线对	Mode A（1-2,3-6 线对）
整机功耗	整机功耗（不带 PoE 负载）< 7 W 整机功耗（PoE 满载）< 64W

端口指示灯切换开关	开关拨到最左边 (Mode 1)：端口指示灯指示的是交换机的工作状态，绿色常亮表示为 Link，绿色闪烁表示数据收发 开关拨到最右边 (Mode 2)：端口指示灯指示的是端口的 PoE 工作状态，绿色常亮表示端口在供电，绿色闪烁表示该端口功率过载
工作模式切换开关	开关拨到最左边 (流控打开)：所有端口自由通信，所有端口流控开启 开关拨到中间 (VLAN 隔离)：1-8 端口之间不能相互通信，只能与第 9 端口通信，第 9 端口流控关闭，1-8 口流控打开 开关拨到最右边 (流控关闭)：所有端口自由通信，关闭所有端口的流控
工作温度	0° C 到 40° C
存储温度	-40° C 到 70° C
工作湿度：	10% 到 90% RH
存储湿度：	5% 到 95% RH
风扇	无风扇
温度告警	不支持温度告警功能
光模块信息获取	不支持光模块信息获取
EMC	GB/T 9254.1-2021
安规	GB4943-2011
输入对地漏电流参数	≦ 1.5mA
尺寸 (宽×深×高) (单位：mm)	206.5*108.5*28
重量 (单位：kg)	1.1kg (含包装)

在居住环境中，运行此设备可能会造成无线干扰。

产品外观

RG-ES109G-LP 以太网交换机前面板提供有 9 个 10/100/1000Base-T 以太网端口，后面板提供交流电源输入接口。

图 1-1 RG-ES109G-LP 产品外观图

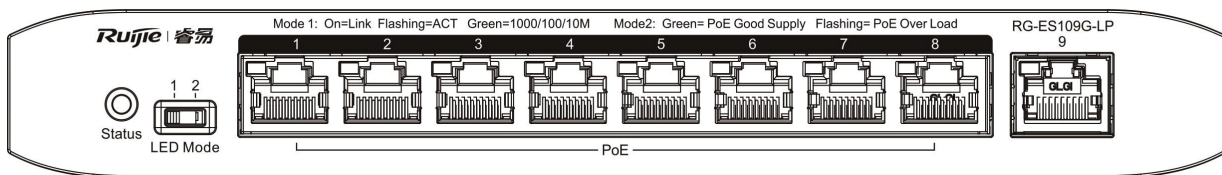

前面板

图 1-2 RG-ES109G-LP 前面板图

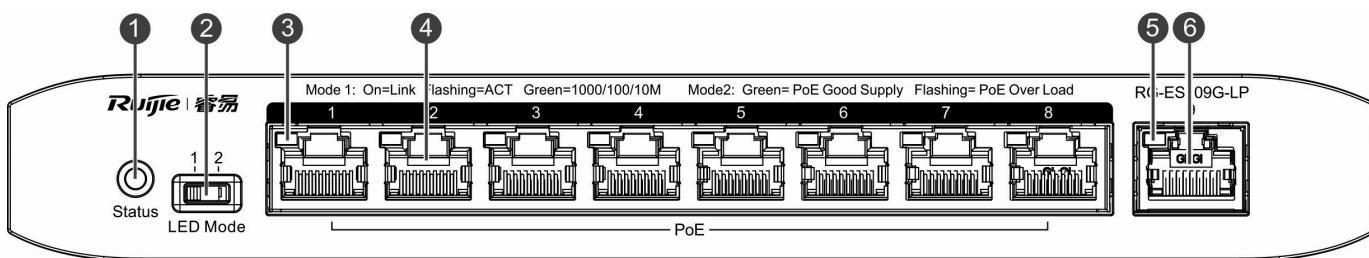

注释：

- ① 交换机状态指示灯
- ② 端口指示灯切换开关
- ③ 电口状态指示灯
- ④ 10/100/1000Base-T 自适应以太网端口
- ⑤ 电口状态指示灯
- ⑥ 10/100/1000Base-T 自适应以太网端口

后面板

图 1-3 RG-ES109G-LP 后面板图

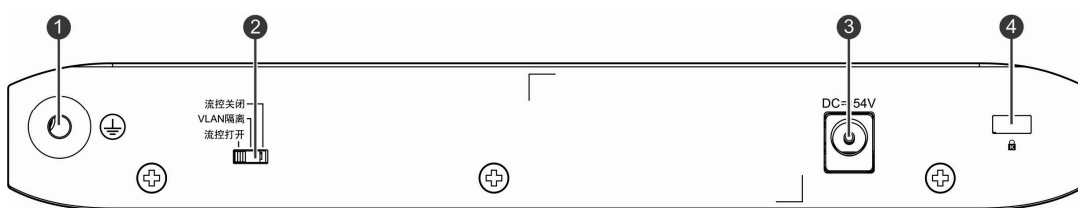

注释：

- ① 接地柱
- ② 工作模式切换开关
- ③ 适配器电源输入端
- ④ 防盗孔

散热方案

RG-ES109G-LP 采用自然散热方式。为保障设备能在规定的环境下正常工作，在放置机箱时，应该在机箱两侧及后面板留足 10cm 的空间，以便于空气的流通。定期除尘（建议 3 个月一次），避免灰尘堵塞机壳上的网状散热孔。

指示灯

指示灯	面板标识	状态	含义
状态指示灯	Status	指示灯灭	交换机没有上电
		绿色闪烁	PoE 的功率超过整机 54W 的功率，新接入的 PD 因为功率不足，不能够被上电，交换功能正常
		绿色常亮	交换机可正常交换
RJ-45 接口 PoE 状态指示灯	1-8	指示灯灭	端口 PoE 未供电
		绿色常亮	端口 PoE 正常供电

		绿色闪烁	端口 PoE 过载
1000Mbps RJ-45 接口指示灯	1-9	指示灯灭	端口未 Link
		绿色常亮	端口 1000/100/10M Link Up
		绿色闪烁	端口 1000/100/10M 数据收发

RG-ES126G-P

规格参数

产品型号	RG-ES126G-P
端口形态	1-24 口为 10/100/1000Base-T 自适应以太网端口，25-26 为 1000base-x SFP 端口，其中 1~24 口支持 PoE/PoE+
支持的光模块类型	参考附录 B（不支持铜缆）  支持的模块型号有可能随时更新，具体请咨询锐捷网络股份有限公司。
SFP 端口	支持 1000Base-X
电源	<ul style="list-style-type: none"> 交流（AC）输入： <ul style="list-style-type: none"> 额定电压范围：100-240V~ 最大电压范围：90-264V~ 频率：50/60Hz 额定电流：6A 电源线要求：10A 电源线
EEE 功能	不支持
PoE 功能	支持供电标准：同时支持 IEEE802.3af 及 802.3at 1-24 口为 PoE/PoE+ 端口，每端口支持最大 30W 的 PoE+ 供电 整机最大 PoE/PoE+ 输出功率：370 W
PoE 供电线对	Mode A（1-2,3-6 线对）
整机功耗	整机功耗（不带 PoE 负载） <25W 整机功耗（PoE 满载） <430W
端口指示灯切换开关	开关拨到最左边（Mode 1）：端口指示灯指示的是交换机的工作状态，绿色常亮表示为 Link，绿色闪烁表示数据收发 开关拨到最右边（Mode 2）：端口指示灯指示的是端口的 PoE 工作状态，绿色常亮表示端口在供电，绿色闪烁表示该端口功率过载
工作模式切换开关	开关拨到最左边（流控打开）：所有端口自由通信，所有端口流控开启 开关拨到中间（VLAN 隔离）：1-22 端口之间不能相互通信，只能与 23、24、25、26 端口通信，23、24、25、26 端口之间可以相互通信，23、24、25、26 端口流控关闭，1-22 端口流控打开 开关拨到最右边（流控关闭）：所有端口自由通信，关闭所有端口的流控
工作温度	0°C 到 40°C
存储温度	-40°C 到 70°C
工作湿度：	10% 到 90% RH

存储湿度:	5% 到 95% RH
风扇	支持自适应风扇调速, 在环境温度低于 25 度且 PoE 功率小于 185W, 风扇停转。
温度告警	不支持温度告警功能
光模块信息获取	不支持光模块信息获取
EMC	GB/T 9254.1-2021
安规	GB4943-2011
输入对地漏电流参数	≤1.5mA
尺寸 (宽× 深×高) (单位: mm)	440*292*43.6
重量 (单位: kg)	4.2kg (含包装)

⚡ 在居住环境中, 运行此设备可能会造成无线干扰。

产品外观

RG-ES126G-P 以太网交换机前面板提供有 24 个 10/100/1000Base-T 以太网端口、2 个千兆 SFP 口, 后面板提供交流电源输入接口。

图 1-4 RG-ES126G-P 产品外观图

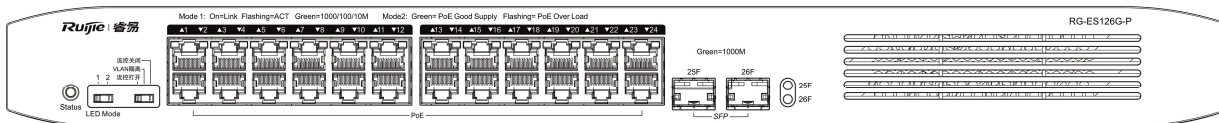

前面板

图 1-5 RG-ES126G-P 前面板图

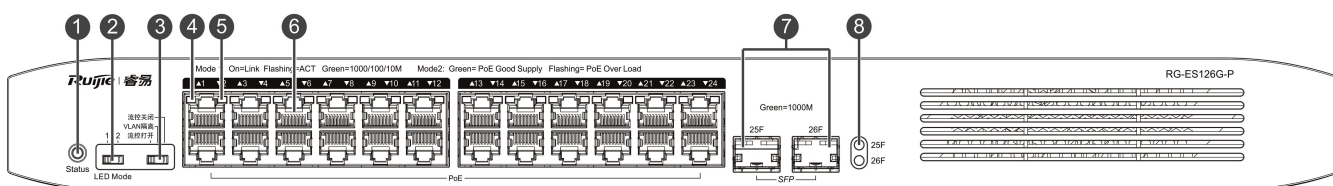

- 注释:
- ① 交换机状态指示灯
 - ② 端口指示灯切换开关
 - ③ 工作模式切换开关
 - ④ 电口状态指示灯
 - ⑤ 电口状态指示灯
 - ⑥ 10/100/1000Base-T 自适应以太网端口
 - ⑦ 1000Base-X SFP 端口
 - ⑧ 光口状态指示灯

后面板

2 安装前的准备

2.1 安全性建议

 为了避免对人和设备造成伤害，请在安装 RG-ES1 系列产品之前仔细阅读本说明书的安全建议。

 以下的安全建议并不涉及所有可能出现的危险情况。

2.1.1 安装安全

- 保持机箱清洁，无尘。
- 不要将设备放在行走区域内。
- 安装和维护时，请不要穿宽松的衣服，或佩戴其他可能被设备钩、挂住的饰品。
- 设备上架或者下架前，请关闭所有电源，拔掉所有电源和电缆。

2.1.2 搬移安全

- 应避免频繁移动设备。
- 移动设备时，应注意平衡，避免碰伤腿和脚，扭伤腰。
- 移动设备前，应关闭所有电源，拆卸所有电源电缆。

2.1.3 电气安全

- 进行电气操作时，必须遵守所在地的法规和规范。相关工作人员必须具有相应的作业资格。
- 在设备安装前，请仔细检查设备工作环境是否存在危险隐患，例如：供电的电源插孔未接地，地面潮湿等。
- 在设备安装前，务必知道室内紧急电闸的位置。当意外发生时，立即切断所有电源。
- 尽量不要一个人带电维护。
- 需要关闭电源时，一定要仔细检查确认。
- 请不要把设备放在潮湿的地方，也不要让液体进入设备箱体内。

 不规范、不正确的电气操作可能引起火灾或电击等意外事故，并对人体和设备造成严重、致命的伤害。

 直接或通过潮湿物体间接接触高压、市电，可能带来致命危险。

 若供电系统有配置漏电流保护器（简称漏电流开关，又叫漏电流断路器），则每个漏电流保护器的选用，其额定漏电动作电流 > 实际系统所有设备漏电流理论最大值的 2 倍（例如：若系统配置 20 台相同设备，每台设备漏电流 ≤ 1.5mA，

则系统所有漏电流总和是 30mA；一个 30mA 额定动作电流的漏电流保护器，可接入的设备数量 < 10（即漏电流保护器动作电流/2/每台设备的最大漏电流 = $30/2/1.5=10$ ），即一个 30mA 额定动作电流的漏电流保护器，最多只能接 10 台设备，那么系统中 20 台设备最少需要 2 个 30mA 额定动作电流的漏电流保护器，每个漏电流保护器接 10 台设备。若系统配置的设备型号不同，则每个漏电流保护器要求：额定漏电动作电流/2 > 所有设备最大漏电流总和；漏电流保护器的额定漏电不动作电流应选漏电动作电流值的二分之一（例如，额定漏电动作电流 30mA 的漏电流保护器，其额定漏电不动作电流应选 15mA，在电流值达到 15mA 以下时，保护器不应动作，否则因灵敏度太高容易误动作，造成漏电流保护器跳闸，设备下电，业务中断）。

⚡ 为了保证人身安全，系统中使用的每个漏电流保护器额定漏电动作电流都必须 ≤ 30mA（人体安全电流值为 30mA），当系统漏电流总和的两倍 > 人体安全电流值 30mA 时，则系统必须使用 2 个或 2 个以上漏电流保护器；

⚡ 每种产品型号的电源漏电流值，请在本硬件安装手册第 1 章节中对应产品型号的规则参数表中查询；

2.1.4 防静电放电破坏

为防止静电破坏，应做到：

- 保证设备后面板上的接地螺丝接地。确保交流电源插座为采用有保护地线（PE）的单相三线电源插座。
- 室内防尘。
- 保持室内的湿度值在一定范围内。

2.1.5 激光安全

RG-ES126G-P 系列交换机支持市面上销售的多种型号的光模块，并且这些光模块为 I 类激光产品。光模块如果使用不当，容易造成损坏，因此在使用光模块的过程中应该注意如下几点：

注意事项：

- 光纤收发器工作时，应确保端口连上光纤线或用防尘盖塞住，以避免灰尘进入和灼伤人眼。
- 当光模块在设备上使用时，请勿拔出光纤线缆后直视光模块的收发接口，以免伤害眼睛。

⚡ 无论在何种情况下都不可以靠近或直视光口，以免造成眼睛的永久损坏。

2.2 安装场地的要求

为保证设备正常工作和延长使用寿命，安装场所必须满足下列要求。

2.2.1 通风散热要求

RG-ES1 系列系列交换机应该在机箱两侧及后面板留足 10cm 的空间，以便于空气的流通，确保散热正常进行。在连接上各种缆线后，应整理成线束或整理好放置在配线架上，避免挡住进风口。定期除尘（建议 3 个月一次），避免灰尘堵塞机壳上的网状散热孔。

2.2.2 温度和湿度要求

为保证设备正常工作和使用寿命，机房内需维持一定的温度和湿度。如果机房长期处于不符合温、湿度要求的环境，将会对设备造成损坏。

- 处于相对湿度过高的环境，易造成绝缘材料绝缘不良，甚至漏电；有时也易发生材料机械性能变化、金属部件锈蚀等现象。
- 处于相对湿度过低的环境，绝缘片会干缩，同时易产生静电，危害设备上的电路。
- 环境温度过高危害更大，不仅会让设备的性能大大降低，还会导致设备容易出现各种各样的硬件故障。

RG-ES1 系列交换机设备对环境的温、湿度要求如下表：

温度	相对湿度
0° C-40° C	10%-90%

⚡ 设备工作环境温度和湿度的采样点要求：

⚡ 设备工作环境温、湿度的测量点，指在设备机架前后没有保护板时测量，距地板 1.5m 高度，并距设备前面板 0.4m 处的测量数值。

2.2.3 洁净度要求

灰尘对设备运行是一大危害。室内灰尘落在机体上，会造成静电吸附，使金属接点接触不良，尤其是在室内相对湿度偏低的情况下，更易造成静电吸附，不但会影响设备寿命，而且容易造成通信故障。机房内灰尘含量及粒径要求如下表：

灰尘	单位	含量
灰尘粒子（粒子直径 $\geq 0.5 \mu m$ ）	粒/m ³	$\leq 3.5 \times 10^6$
灰尘粒子（粒子直径 $\geq 5 \mu m$ ）	粒/m ³	$\leq 3 \times 10^4$

除灰尘外，设备所处的机房对空气中所含的盐、酸、硫化物也有严格的要求。这些有害物会加速金属腐蚀和部件老化。机房应防止有害气体（如：二氧化硫、硫化氢、二氧化氮、氯气等）的侵入，具体限制值如下表：

气体	平均值(mg/m ³)	最大值(mg/m ³)
二氧化硫 SO ₂	0.3	1.0
硫化氢 H ₂ S	0.1	0.5
二氧化氮 NO ₂	0.5	1.0
氯气 Cl ₂	0.1	0.3

⚡ 平均值是一周内的平均值。最大值是在一周内的极限值，每天不超过 30 分钟。

2.2.4 抗干扰要求

交换机在使用中可能受到来自系统外部的干扰，这些干扰通过电容耦合、电感耦合、电磁波辐射、公共阻抗（包括接地系统）耦合和导线（电源线、信号线和输出线等）的传导方式对设备产生影响。为此应注意：

- 交流供电系统为 TN 系统，交流电源插座应采用有保护地线（PE）的单相三线电源插座，使设备上滤波电路能有效的滤除电网干扰。
- 交换机工作地点远离大功率无线电发射台、雷达发射台、高频大电流设备。
- 必要时采取电磁屏蔽的方法，如接口电缆采用屏蔽电缆。
- 接口电缆要求在室内走线，禁止户外走线，以防止因雷电产生的过电压、过电流将设备信号口损坏。

2.2.5 系统接地要求

良好的接地系统是 RG-ES1 系列交换机产品稳定可靠运行的基础，是防止雷击、抵抗干扰的首要保证条件。请按设备接地规范的要求，认真检查安装现场的接地条件，并根据实际情况把接地工作做好。

⚡ 交换机有效接地是交换机防雷、抗干扰的重要保障，所以用户必须正确接地。

⚡ RG-ES1 系列地线不随机配，需要客户自行购买

安全接地

使用交流电的设备必须通过黄绿色安全地线接地，否则当设备内的电源与机壳之间的绝缘电阻变小时，会导致电击伤害。

⚡ 建筑物应提供保护接地连接，保证设备连接到保护地。

⚡ 安装维护人员应检查交流插座是否可靠的连接到建筑物保护地。如果没有，安装维护人员应使用一根保护接地导线从交流插座保护接地端子连接到建筑物保护地。

⚡ 电源插座应安装在设备附近且容易操作的位置。

⚡ 设备安装时，必须确保接地连接最先接通和最后断开。

⚡ 保护性接地导线截面面积应至少 0.75 平方毫米（18AWG）

⚡ 设备安装时，使用 3 芯电源线，每个引脚的横截面面积最小为 0.75 平方毫米或 18AWG。

雷电接地

设施的雷电保护系统是一个独立的系统，由避雷针、下导体和与接地系统相连的接头组成。该接地系统通常与用作电源参考地及黄绿色安全地线的接地是共用的。雷电放电接地仅对设施而言，设备没有这个要求。

电磁兼容接地

出于电磁兼容设计而要求的接地，包括：屏蔽接地、滤波器接地、噪声和干扰抑制、电平参考。上述形成了接地的综合要求。接地线的电阻值要求小于 1Ω 。

RG-ES1 系列交换机后面板留有 1 个接地柱，如图 2-1 所示。

图 2-1 RG-ES1 系列交换机接地示意图

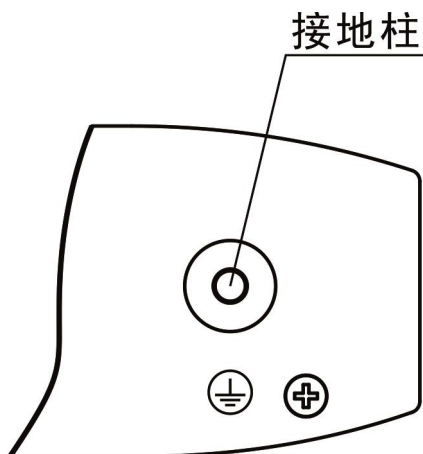

2.2.6 防雷要求

当交流电源线从户外引入，直接接到 RG-ES1 系列主机电源口时，交流电源口应采用外接防雷接线排的方式来防止交换机遭受雷击。防雷接线排的使用方法是：市电交流电电缆连接着防雷接线排，交换机再连接着防雷接线排。这样就能在一定程度上防止高压雷电的电流直接由市电电缆直接通过交换机。

⚡ 防雷接线排并不随机提供，用户可根据自己的实际需要自行选购。

⚡ 防雷接线排的使用，请参照防雷接线排的相关说明书。

2.2.7 EMI要求

EMI 即电磁干扰，无论是来自设备或应用系统外部，还是来自内部，都是以电容耦合，电感耦合，电磁波辐射等传导方式对设备产生影响。

电磁干扰分为两类：辐射干扰和传导干扰，这是由传播路径的类型来定的。

当一个器件发射的能量，通常是射频能量，通过空间到达敏感器时，称为辐射干扰。干扰源既可以是受干扰系统中的一部分，也可以是完全电气隔离的单元。传导干扰的产生是因为源与敏感器之间有电磁线或信号电缆连接，干扰沿着电缆从一个单元传到另一个单元。传导干扰经常会影响设备的电源，这可以通过滤波器来控制。辐射干扰能影响设备中的任何信号路径，其屏蔽有较大难度。

- 要对供电系统采取有效的防电网干扰措施。
- 交换机的接地装置禁止与电力设备的接地装置和防雷接地装置合用，并尽可能相距远一些。
- 远离强功率无线发射台，雷达发射台，高频大电流设备。
- 必须采用静电屏蔽方法。

2.3 安装工具

工具仪表清单

常用工具	十字螺丝刀、一字螺丝刀、相关的电缆和光缆、上架螺栓、斜口钳、捆扎带
专用工具	防静电工具
仪表	万用表

 RG-ES1 系列交换机产品不附带工具包，工具需要用户自己准备。

3 产品的安装

📖 请在阅读第三章“产品的安装”之前，请确认您已经仔细阅读完第二章的内容

📖 确认第二章所述的要求已经满足

7.1 安装流程

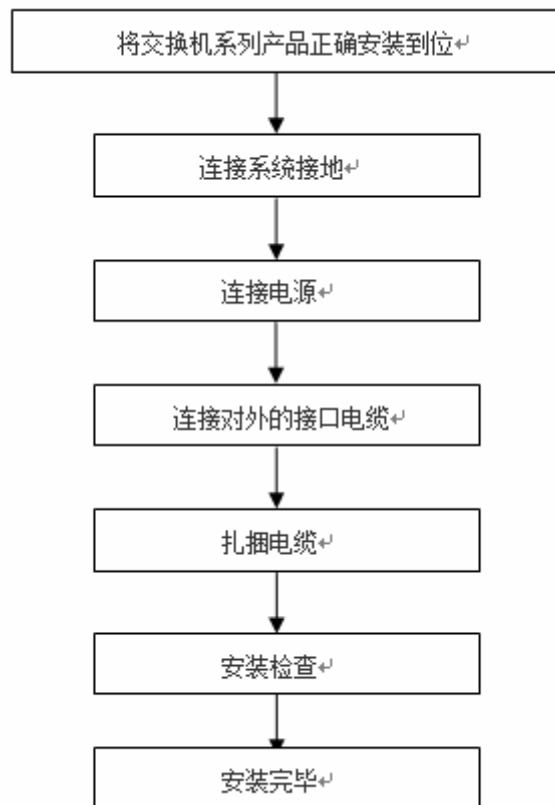

7.2 安装前确认

在安装前请确认以下几点：

- 安装设备的环境是否达到散热要求。
- 安装设备的环境是否达到温度和湿度的要求。
- 安装处是否已布置好电源和满足对电流要求。
- 安装处是否已布置好相关网络配线。

7.3 安装RG-ES1 系列交换机产品

注意事项

安装时，请注意以下几点：

- 应使用对应颜色的电源线连接对应的接线柱上。
- 确保电源供电线的接口与设备的电源接口接触良好。设备在插上电源线以后，应将电源线用电源线防脱夹保护好。。
- 严禁在 RG-ES1 系列设备上方放置任何物品。
- 在设备周围有足够的通风空间（10 厘米以上）以确保良好的散热，请勿堆砌放置。
- RG-ES1 系列主机工作地点远离强功率无线电发射台、雷达发射台、高频大电流设备；必要时采取电磁屏蔽的方法，如接口电缆采用屏蔽电缆。
- 百米网线线缆要求在室内走线，禁止户外走线。如需室外走线，请做好相关的防雷措施。

7.3.1 交换机安装到机柜中

RG-ES109G-LP 不支持安装到机柜中。

RG-ES126G-P 交换机满足 EIA 标准尺寸，可以安装在 19 英寸的配线柜里，安装过程如下：

第一步：取出螺钉（与机柜挂耳配套包装,机柜挂耳为标配），将挂耳的一端安装到交换机上，如图 3-1 所示。

图 3-1 设备机柜式挂耳安装示意图一

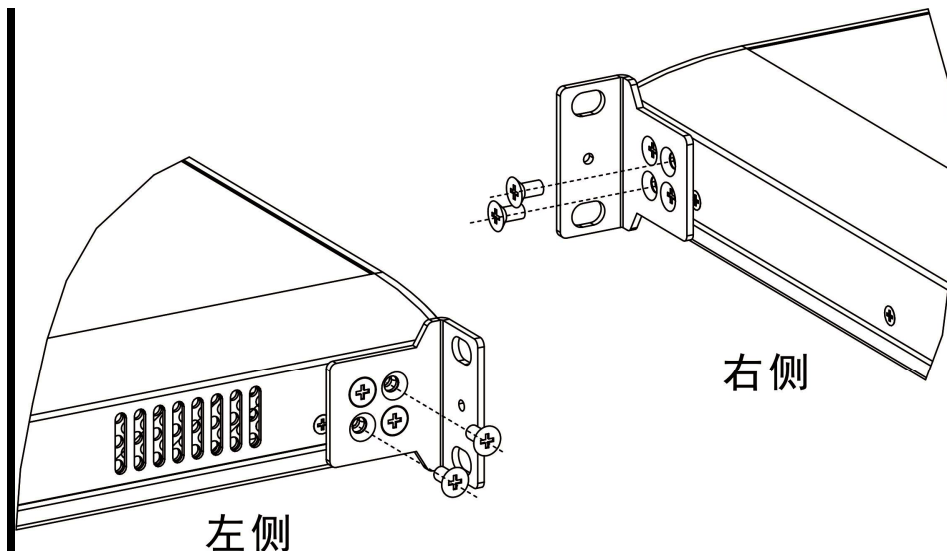

第二步：如图 3-2 所示，将交换机水平放置于机柜的适当位置，通过 M6 螺钉和配套的浮动螺母，将挂耳的另一端固定在机柜的前方孔条上，安装完成后如图 3-3 所示。

图 3-2 设备机柜式挂耳安装示意图二



图 3-3 设备机柜式挂耳安装示意图三



7.3.2 将交换机安装在墙壁上

RG-ES109G-LP 支持壁挂式的安装（壁挂螺钉和安装导管为非随机附件，请用户根据需要自行购买）。

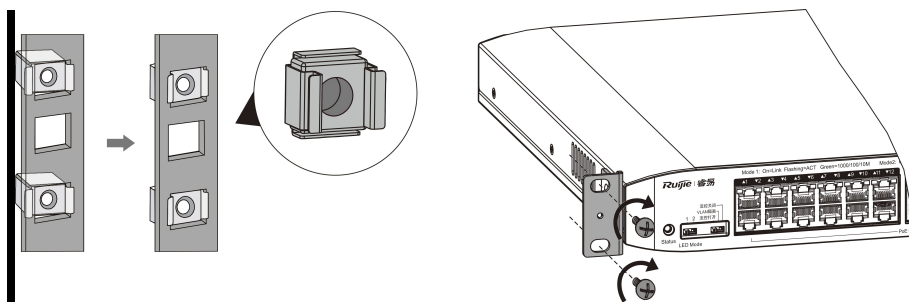
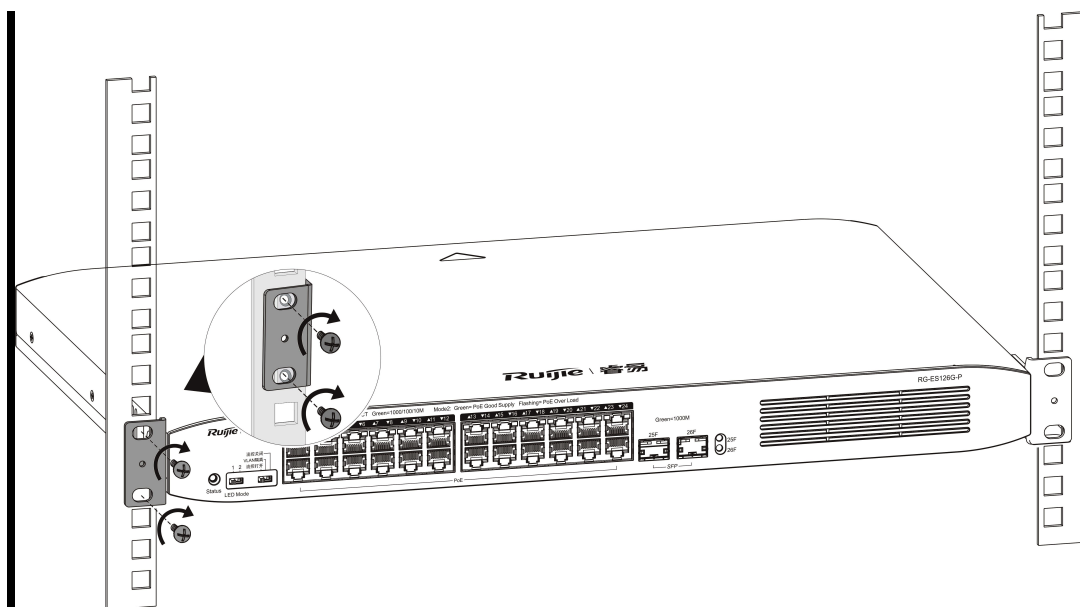
实际安装时，请用户根据所选安装导管及螺钉的尺寸自行判断在墙上所打的两个壁挂孔的大小及深度，需确保安装导管能够置入孔内，仅留安装导管外沿在墙外，且拧入螺钉后可以将螺钉紧固在墙上。

壁挂式安装的具体步骤如下：

步骤 1 如下图所示，先在墙上打 2 个直径为 5mm 左右的孔，两孔间距为 112mm，两孔连线保持水平。

步骤 2 将安装导管置入孔内，并使安装导管外沿与墙面齐平。

步骤 3 将螺钉拧入安装导管，螺钉头内侧与安装导管外沿距离不得小于 2.5mm，以确保设备能够稳固地挂在螺钉上。

步骤 4 把设备底盘的 2 个壁挂孔对准螺钉后，将其挂在螺钉上。

图 3-4 设备上墙示意图一

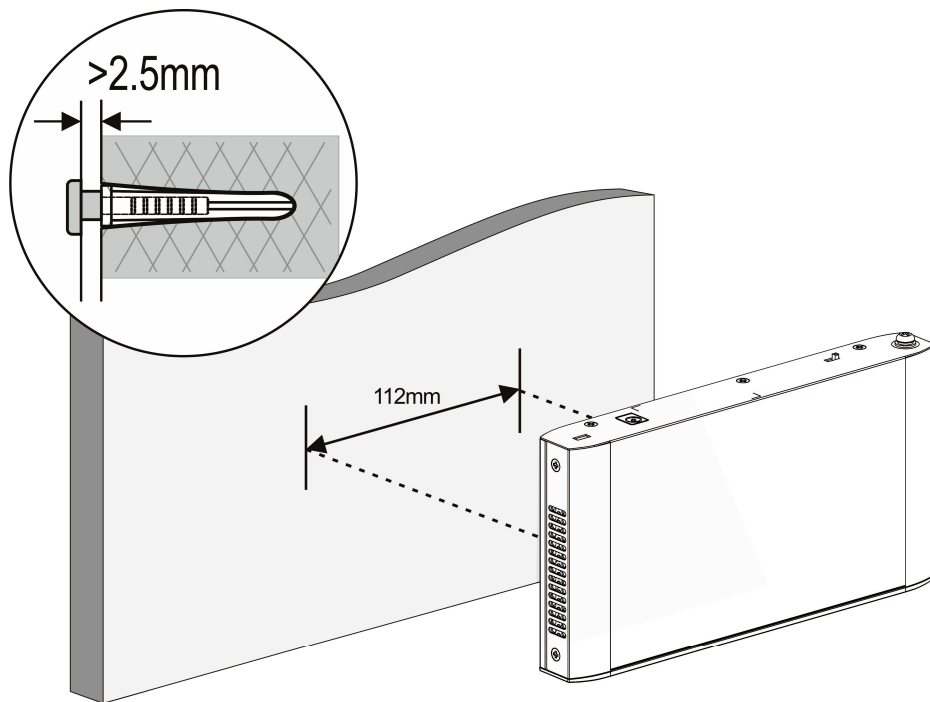

RG-ES126G-P 交换机的附送挂耳可支持壁挂模式，安装过程如下：

第一步：取出螺钉（与挂耳配套包装，挂壁式挂耳同机柜挂耳），将挂耳（旋转 90 度）的一端安装到交换机上，如图 3-5 所示。

图 3-5 24 口设备挂壁式挂耳安装示意图一

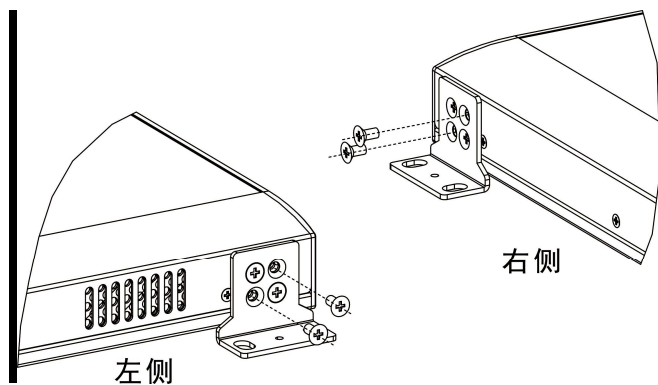

第二步：使用膨胀螺钉将交换机固定在墙壁上，如图 3-6 所示。

图 3-6 24 口设备挂壁式挂耳安装示意图二



注意：设备采用安装在墙壁上的方式时，仅适宜安装在设备下方为混凝土或不易燃的表面上。

7.3.3 将交换机安装在桌面上

很多情况下，用户并不具备 19 英寸标准机柜，此时，人们经常用到的方法就是将交换机放置在干净的工作台上，此种操作比较简单，具体安装过程如下：

第一步：将包装箱内提供的 4 个黏性胶垫粘贴在交换机底面的四角凹坑内，如图 3-7 和 3-8 所示。

图 3-7 桌面式安装示意图一



图 3-8 桌面式安装示意图二



第二步：将交换机平放在桌面上，以确保交换机的周围的空气能够良好地流动通风，如图 3-9 和 3-10 所示。

图 3-9 桌面式安装示意图三

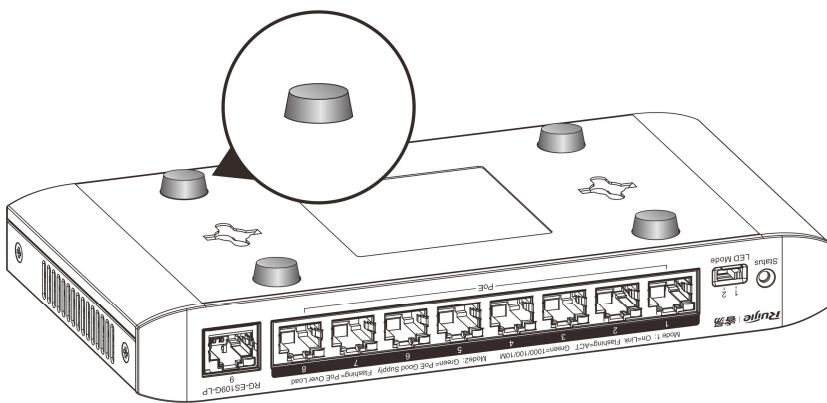
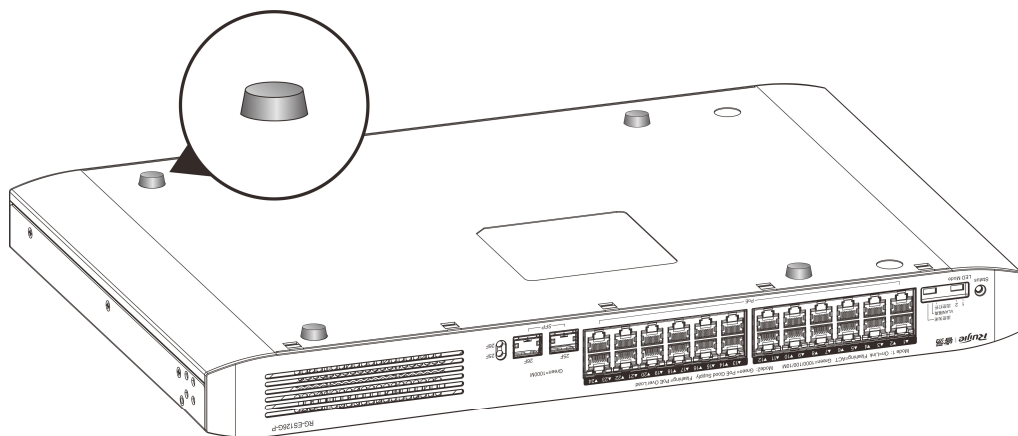



图 3-10 桌面式安装示意图四

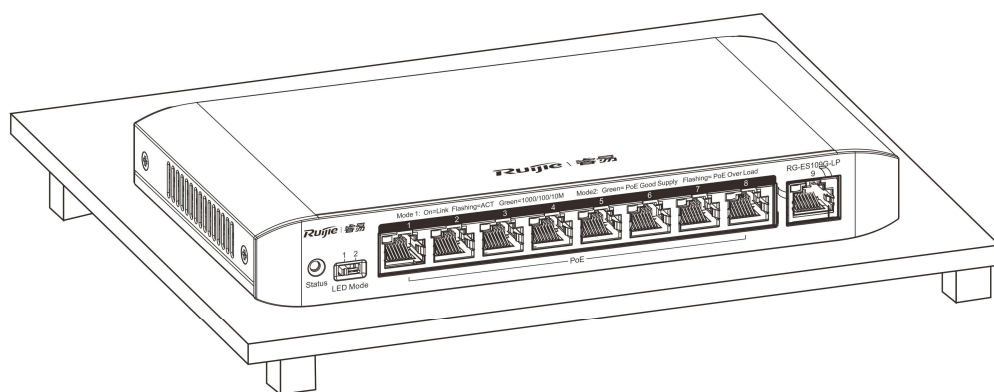
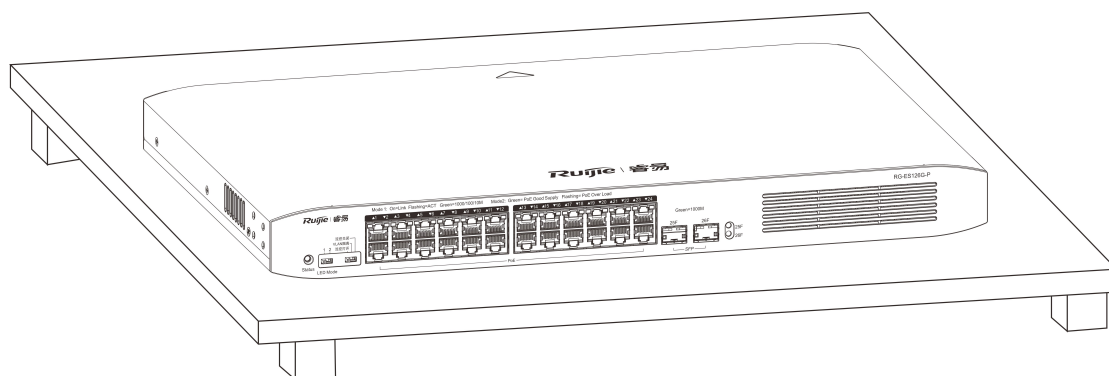

 设备必须安装运行在限制移动的位置

7.4 安装后检查

 检查安装是否正确之前，请一定确定关闭电源，以免连接错误造成人体伤害和损坏产品部件。

- 检查地线是否连接。
- 检查配置电缆、电源输入线缆是否连接正确；
- 检查百米网线是否有在室外走线。若有室外走线的情况，请检查是否进行了交流电源防雷插排、网口防雷器等连接。
- 检查设备周围有足够的散热空间（10 厘米以上）。

8 系统调试

8.1 设备启动检查

设备上电前的检查

- 交换机是否充分接地。
- 电源线连接是否正确。
- 供电电压是否与交换机要求的一致。

程序启动后的检查（推荐）

上电后，最好进行如下检查，以保证后面配置工作的正常进行：

- 交换机的指示灯状态是否正常。
- 业务端口是否能正常转发数据。

9 安装中的常见故障处理

9.1 安装故障排查通用流程

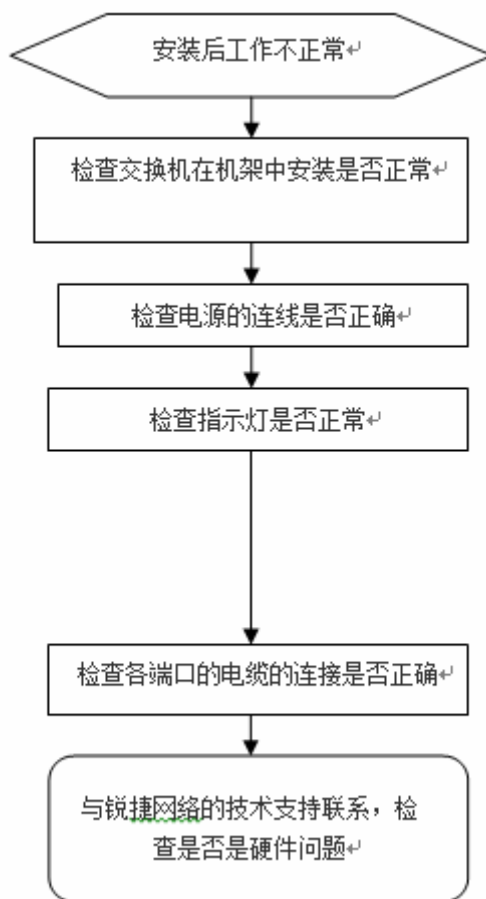

9.2 常见故障处理

故障现象	可能原因	解决办法
开机后 status 灯不亮	电源未供电、电源线松动	检查机房供电插座是否正常，与交换机连接的电源线有无松动。
RJ45 端口无法连通或者收发帧出错	连接双绞线故障； 线缆长度超出 100 米； 端口有特殊配置，与互连交换机没有共同的工作模式。	更换双绞线； 检查端口配置，是否与互连交换机有共同工作模式。
光纤口无法连通	接收发送端连接错误； 互连光模块类型不匹配； 光纤类型不符合要求； 光纤超出光模块标示的允许长度。	调换光纤的发送接收端； 更换为同种类型的光模块； 更换为符合要求的光纤； 改用长度符合要求的光纤。

附录A ——连接器和连接介质说明

1000BASE-T/100BASE-TX/10BASE-T 端口

1000BASE-T/100BASE-TX/10BASE-T 是支持三种速率自适应的端口，支持在这三种速率下的自动 MDI/MDIX Crossover 的功能。

1000BASE-T 符合 IEEE 802.3ab 标准，连接的线缆需要用 100-ohm 5 类或超 5 类非屏蔽双绞线 UTP 或屏蔽双绞线 STP，推荐使用屏蔽双绞线 STP，并且最长支持 100 米的连接距离。

1000BASE-T 端口用 4 对线进行数据的传输，需要将所有的 4 对线连接上。1000BASE-T 端口所用到的双绞线的连接如图 A-1 所示：

图 A-1 1000BASE-T 四对双绞线示意图

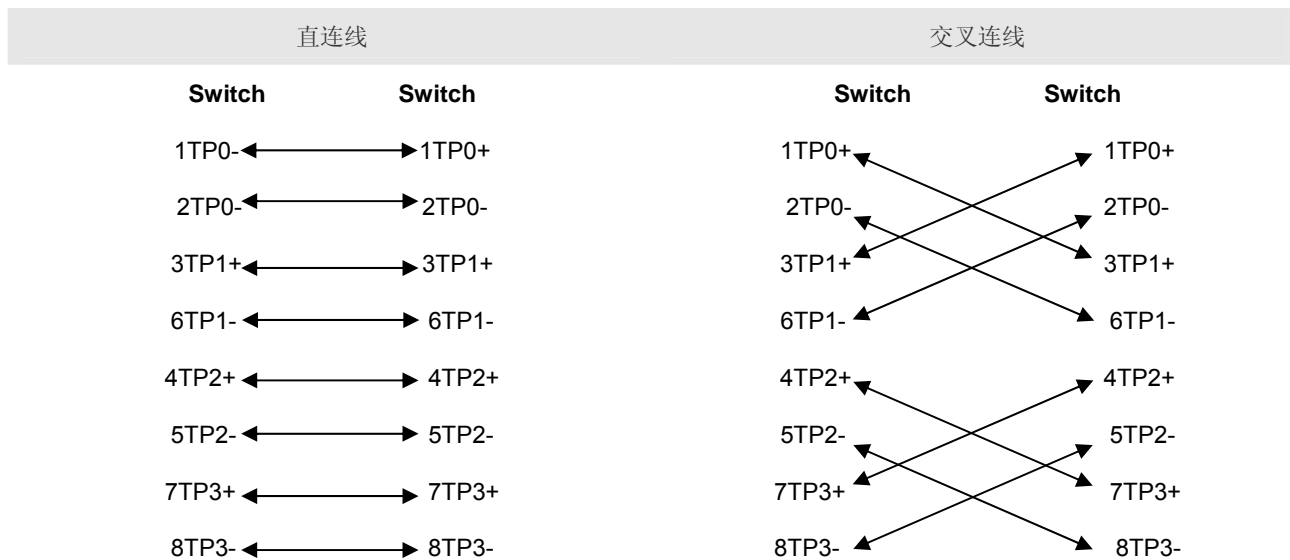

100BASE-TX/10BASE-T 除了可用以上规格的线缆相互连外，对于 10Mbps 可以用 100-ohm 3, 4, 5 类线，对于 100Mbps 联接用 100-ohm 5 类线相互连，最长都可支持 100 米的连接距离。以下是 100BASE-TX/10BASE-T 时的引脚信号定义，图 A-2：

图 A-2 100BASE-TX/10BASE-T 引脚信号定义

Pin	插座	插头
1	Input Receive Data+	Output Transmit Data+
2	Input Receive Data-	Output Transmit Data-
3	Output Transmit Data+	Input Receive Data+
6	Output Transmit Data-	Input Receive Data-
4、5、7、8	Not Used	Not Used

以下是 100BASE-TX/10BASE-T 时可行的直连双绞线和交叉双绞线联接方式，图 A-3：

图 A-3 100BASE-TX/10BASE-T 双绞线联接方式

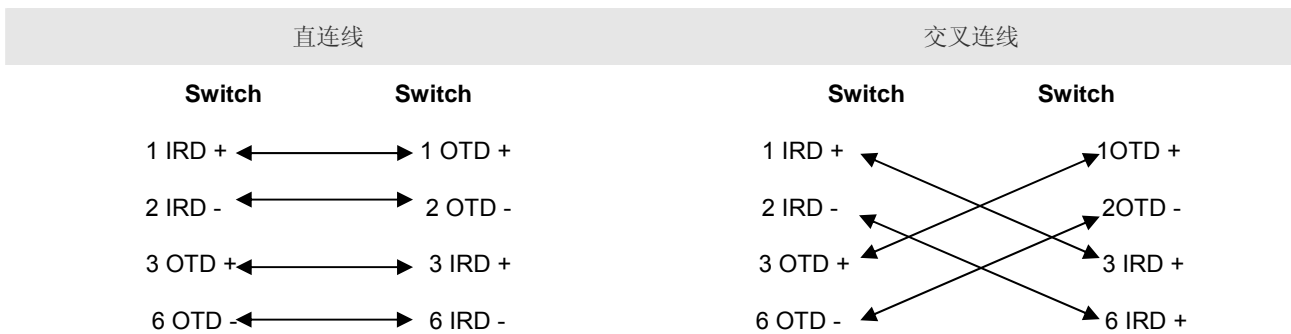

光纤线的连接

对于光纤口应该根据所接的光纤模块的类型，选择单模或多模光纤进行连接，其连接示意图如图 A-4:

图 A-4 光纤连接示意图

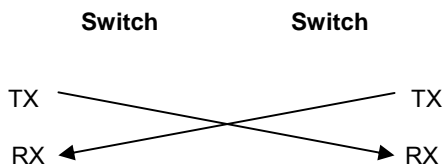

附录B ——Mini-GBIC模块说明

本公司根据交换机模块的接口类型提供了相应配套使用的 SFP 模块（Mini-GBIC 模块），用户可以根据实际使用的要求来合理的选择相应的模块。其中千兆 SFP 模块除了支持以下模块外，还支持光电转换千兆 SFP 模块——Mini-GBIC-GT。本文中提供了部分千兆 SFP 模块的型号和技术参数的说明以供参考。详细的技术指标请参考《光(电缆)模块安装手册》。

表 B-1 千兆 Mini-GBIC (SFP) 光模块类型和技术指标

型号	波长(nm)	光纤类型	支持 DDM (Yes/No)	发送光强(dBm)		接收光强(dBm)	
				min	max	min	max
MINI-GBIC-SX-MM850	850	多模	No	-9.5	-3	-17	0
MINI-GBIC-LX-SM1310	1310	单模	No	-9.5	-3	-20	-3
GE-eSFP-SX-MM850	850	多模	Yes	-9.5	-3	-17	0
GE-eSFP-LX-SM1310	1310	单模	Yes	-9.5	-3	-20	-3
GE-SFP-LX-SM1310	1310	单模	No	-9.5	-3	-20	-3
MINI-GBIC-LH40-SM1310	1310	单模	Yes	-2	3	-22	-3
GE-SFP-SX-SM1310-BIDI	1310	多模	No	-10	-5	-17	-3
GE-SFP-SX-SM1550-BIDI	1550	多模	No	-10	-5	-17	-3
GE-SFP-LX20-SM1310-BIDI	1310TX/15 50RX	单模	Yes	-9	-3	-20	-3
GE-SFP-LX20-SM1550-BIDI	1550TX/13 10RX	单模	Yes	-9	-3	-20	-3
GE-SFP-LH40-SM1310-BIDI	1310TX/15 50RX	单模	Yes	-5	0	-24	-1
GE-SFP-LH40-SM1550-BIDI	1550TX/13 10RX	单模	Yes	-5	0	-24	-1
MINI-GBIC-ZX50-SM1550	1550	单模	Yes	-5	0	-22	-3
MINI-GBIC-ZX80-SM1550	1550	单模	Yes	0	4.7	-22	-3
MINI-GBIC-ZX100-SM1550	1550	单模	Yes	0	5	-30	-9
GE-SFP-SX	850	多模	No	-9.5	-3	-17	0
GE-SFP-LX	1310	单模	No	-9.5	-3	-20	-3

表 B-2 千兆 SFP 电口模块的型号

标准	1000Base-T SFP 产品型号	支持 DDM(Yes/No)
1000Base-T	Mini-GBIC-GT	No

表 B-3 SFP 模块布线规格

SFP 型号	接口类型	光纤类型	内芯规格(um)	最大布线距离
--------	------	------	----------	--------

MINI-GBIC-SX-MM850	LC	多模	62.5/125	275m
			50/125	550m
MINI-GBIC-LX-SM1310	LC	单模	9/125	10km
GE-eSFP-SX-MM850	LC	多模	62.5/125	275m
			50/125	550m
GE-eSFP-LX-SM1310	LC	单模	9/125	10km
GE-SFP-LX-SM1310	LC	单模	9/125	10km
MINI-GBIC-LH40-SM1310	LC	单模	9/125	40km
GE-SFP-SX-SM1310-BIDI	LC	多模	50/125	500m
GE-SFP-SX-SM1550-BIDI	LC	多模	50/125	500m
GE-SFP-LX20-SM1310-BIDI	LC	单模	9/125	20km
GE-SFP-LX20-SM1550-BIDI	LC	单模	9/125	20km
GE-SFP-LH40-SM1310-BIDI	LC	单模	9/125	40km
GE-SFP-LH40-SM1550-BIDI	LC	单模	9/125	40km
MINI-GBIC-ZX50-SM1550	LC	单模	9/125	50km
MINI-GBIC-ZX80-SM1550	LC	单模	9/125	80km
MINI-GBIC-ZX100-SM1550	LC	单模	9/125	100km
GE-SFP-SX	LC	多模	62.5/125	275m
			50/125	550m
GE-SFP-LX	LC	单模	9/125	10km
Mini-GBIC-GT	RJ45 网线	5 类及以上的非屏蔽或屏蔽双绞线		100m

- ⚡ 对于布线距离超过 40 公里的光模块（包括 40 公里），当使用短距离的单模光纤时，在链路中应该插入一个线上光衰减器以免光接收机过载。
- ⚡ 光模块属于激光发射器，请注意用眼安全，应避免直视光源。
- ⚡ 为了保护光模块的清洁，请务必保证在未连接光纤线时盖上防尘盖。
- ⚡ 使用 SFP 线缆时不需要额外的连接线缆，只需要把线缆两端，插入到对应接口类型的设备端口，即可实现两个端口的互联。

表 B-8 BIDI 光模块配对说明

速率/距离	配对型号
千兆/500m	GE-SFP-SX-SM1310-BIDI
	GE-SFP-SX-SM1550-BIDI
千兆/20km	GE-SFP-LX20-SM1310-BIDI
	GE-SFP-LX20-SM1550-BIDI
千兆/40km	GE-SFP-LH40-SM1310-BIDI
	GE-SFP-LH40-SM1550-BIDI

- ⚡ BIDI 光模块必须配对使用，例如一端使用了 GE-SFP-LX20-SM1310-BIDI，另外一端就必须使用 GE-SFP-LX20-SM1550-BIDI。

附录C ——交换机的防雷

交流电源避雷器（防雷接线排）的安装

当交流电源线从户外引入，直接接到交换机电源口时，交流电源口应采用外接防雷接线排的方式来防止交换机遭受雷击。防雷接线排可用线扣和螺钉固定在机柜、工作台或机房的墙壁上。使用时，交流电先进入防雷接线排，经防雷接线排后再进入交换机。

图 C-1 电源避雷器示意图

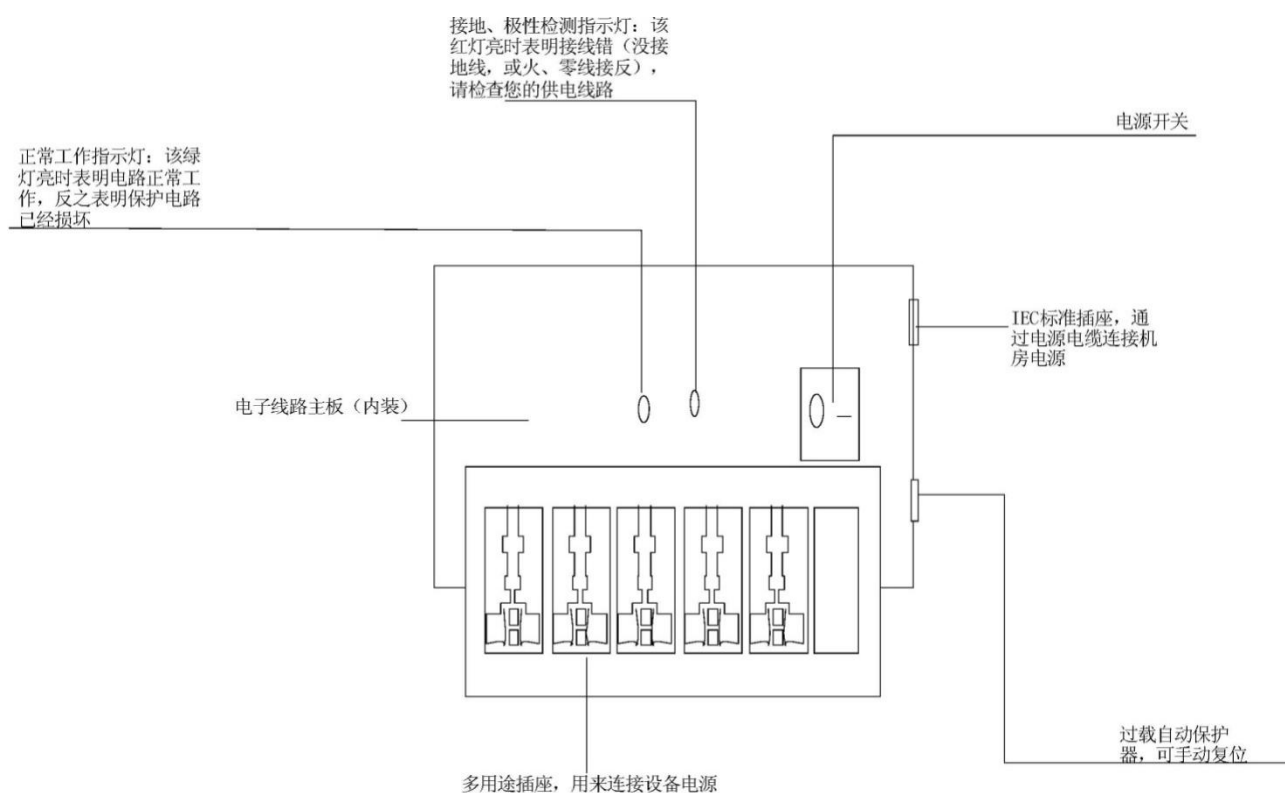

⚡ 电源避雷器并不随机提供，用户可根据实际需要自行选购。

实际安装中的注意事项：

- 电源避雷器使用时，一定要保证它的 PE 端子接地。
- 将交换机交流电源插头插进电源避雷器（防雷接线排）插座后，电源避雷器只有代表运行的绿灯亮，而无红灯告警时，方可认为实现了防雷功能。
- 对于电源避雷器出现的红灯告警，要给予足够的重视和处理，并正确区分出到底是地线没接好还是火、零线接反。具体检测方法如下：红灯亮时，用万用表测量电源避雷器电源插座处的极性，如果是左零右火（正对插座看），表明电源避雷器的 PE 端没有接地；如果不是左零右火，则说明首先是电源避雷器火、零线接反了，需要打开电源避雷器把接线极性改过来，之后如果红灯仍然告警，则说明电源避雷器的 PE 端确实没有接地。

网口避雷器的安装

交换机使用中，若有出户网线进入交换机的情况，请在该信号线进入交换机接口前先串接网口避雷器，以避免交换机因雷击而损坏。

需要工具：十字或一字螺丝刀、万用表、斜口剪钳

安装步骤：

- 1) 撕开双面胶贴的一面保护纸，将双面胶贴粘在网口避雷器的外壳上；撕开双面胶贴的另一面保护纸，将网口避雷器粘贴在交换机的机壳上。网口避雷器粘贴位置应尽量接近交换机的接地端子。
- 2) 根据交换机接地端子的距离，剪短网口避雷器的地线，并将地线牢固地拧紧在交换机的接地端子上；
- 3) 用万用表测量避雷器地线是否与交换机接地端子及机壳接触良好；
- 4) 按照网口避雷器说明书上的描述，将网口避雷器用网口转接电缆连接（注意方向，外线电缆接 IN 端，接到交换机上的转接电缆接 OUT 端），同时观察单板指示灯显示是否正常；
- 5) 用尼龙线扣将电缆绑扎整齐。

图 C-2 网口避雷器安装示意图

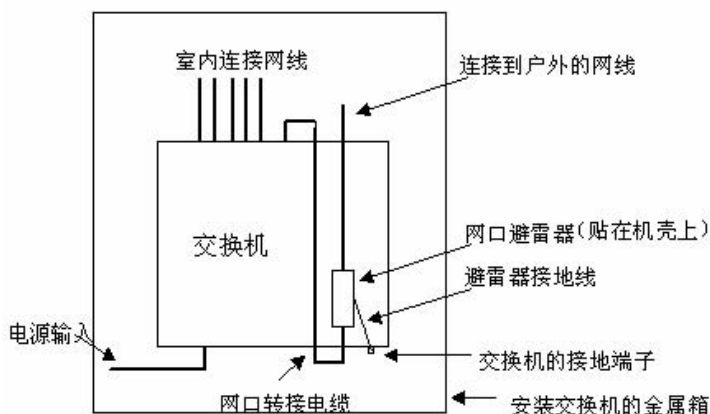

- ⚡ 网口避雷器只针对 10/100M 电接口（采用 RJ-45 连接器）的以太网口。
 - ⚡ 网口避雷器不随机提供，用户可根据自己的实际需要自行选购。网口避雷器说明书中包含有避雷器的技术参数及避雷器维护安装说明，请在实际安装时仔细阅读说明书。
-
- 实际安装中的如下几种情况，会影响网口避雷器的性能，请予以重视：
 - 网口避雷器安装方向接反。实际操作中应为“IN”接外线电缆，“OUT”接交换机网口。
 - 网口避雷器接地不良。避雷器的地线安装时，地线应尽量短，以保证其与交换机接地端子的良好接触，连接完成后，请用万用表确认。
 - 网口避雷器安装不完全。当交换机与其它设备对接的电缆出户网口不止一个时，需要给所有的电缆出户网口安装避雷器，以起到防护作用。

附录D ——安装中的布线推荐

当 RG-S1920 系列交换机安装于 19 英寸标准机柜中时，连接线缆通过走线架捆扎于机柜的绑线架上，根据机房的实际情况安排上走线或下走线。所有转接的线缆接头请整理放在机柜的底部（不能放在机柜外部容易被碰到的地方）。电源线从机柜旁边走线，根据机房实际情况（如直流配电柜、交流插座、防雷箱等的位置）安排就近上走线或下走线。

电缆最小弯曲半径的要求

- 电源线类、通信电缆类、扁平电缆类布放固定后，其弯曲半径应为电缆外径 5 倍以上；对于经常弯折和插拔的这几类电缆，应为电缆外径 7 倍以上。
- 普通同轴电缆类布放固定后，其弯曲半径应为电缆外径 7 倍以上；对于经常弯折和插拔的这类电缆，应为电缆外径 10 倍以上。
- 高速电缆（如 SFP+ 电缆等）其弯曲半径应为电缆外径 5 倍以上，对于经常折弯和插拔的这类电缆，应为电缆外径 10 倍以上。

光纤最小弯曲半径的要求

- 光纤装盘时，要求光纤盘的直径不小于 25 倍光纤直径。
- 光纤移动时，不小于 20 倍光纤直径。
- 光纤定位布放时，不小于 10 倍光纤直径。

电缆捆扎时的注意事项

- 在捆扎线缆前需要正确填写标签并粘贴在线缆的适当位置上。
- 电缆在机柜中捆扎后，应平直、捆扎整齐，不得有缠绕、弯曲等现象。如图 D-1 所示。

图 D-1 电缆捆扎示意图（一）

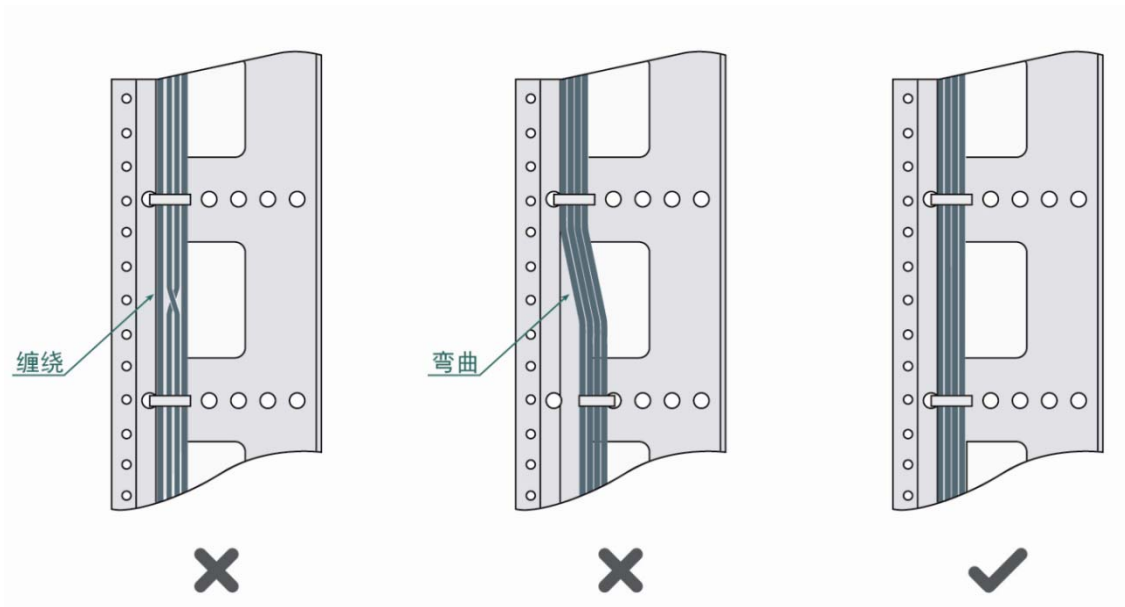

- 不同类型的电缆（电源线、信号线、接地线等）在机柜中应分开走线、绑扎，不得混扎在一起。当距离较近时，可采取十字交叉布线。当平行走线时，电力电缆与信号线的间距应不小于 30mm。
- 机柜内外的绑线架及走线槽应光滑，无锋利的棱角。
- 电缆穿越的金属孔应具有光滑的、经过充分倒圆的表面，或装有绝缘衬套。
- 绑扎电缆应选取适当规格的线扣，不得使用两根或两根以上的线扣连接后用于扎线。
- 用线扣将电缆绑扎好后，应将多余的部分剪去，切口要平滑整齐，不得留有尖脚。如图 D-2 所示。

图 D-2 电缆捆扎示意图（二）

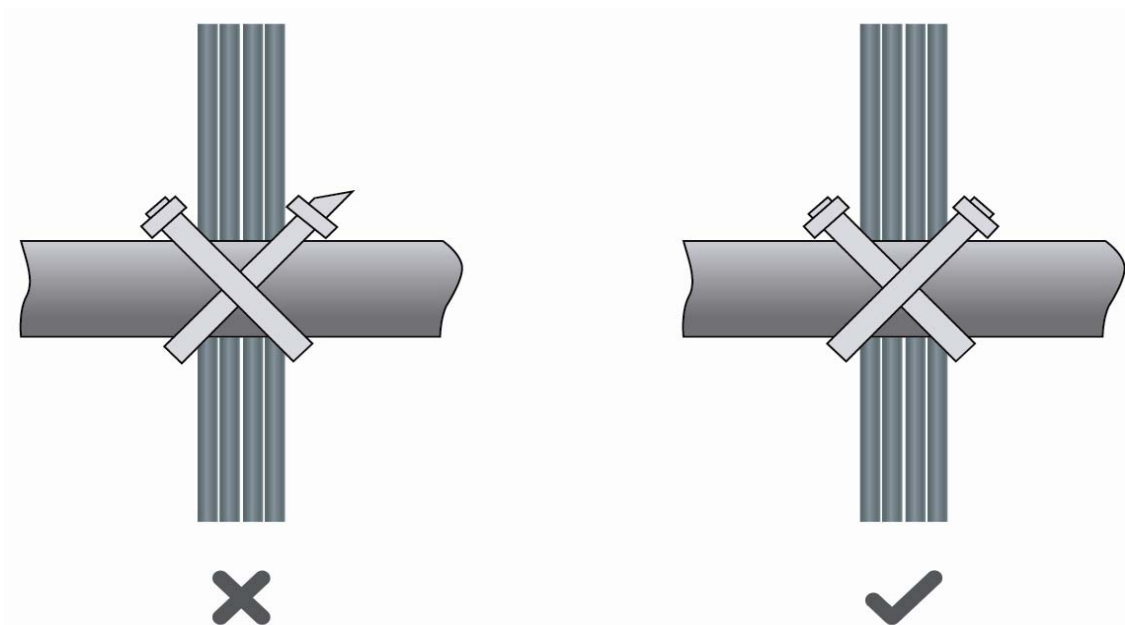

- 在电缆需要弯曲时，需在电缆进行弯曲前进行绑扎。但线扣不能绑扎在弯曲的区域内，以免在电缆中产生较大的应力，而使电缆芯线断裂。如图 D-3 所示。

图 D-3 电缆捆扎示意图（三）

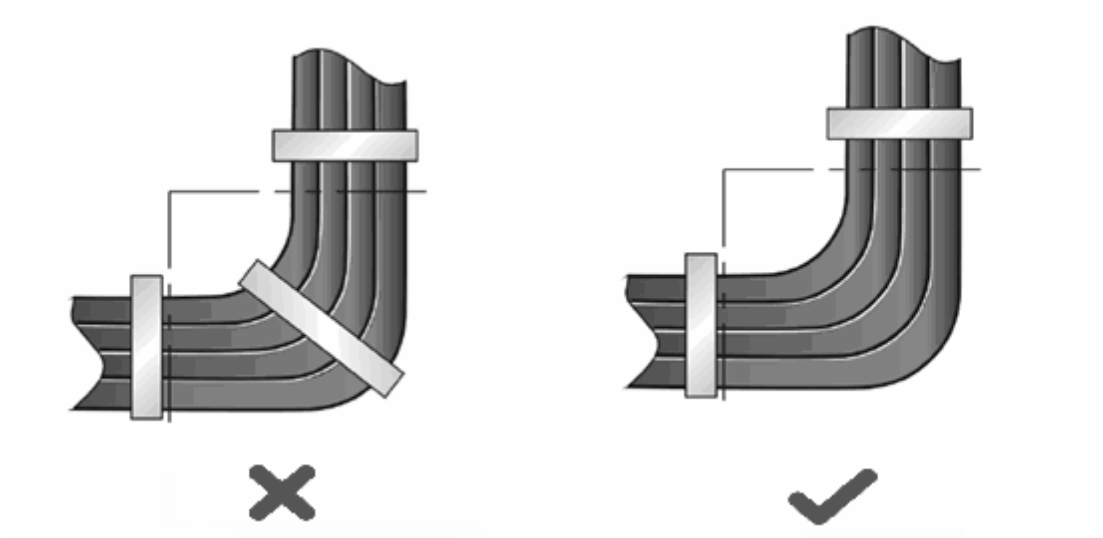

- 对于在装配中，不需要装配的电缆，或者电缆长出的部分，应将其折叠起来，绑扎在机柜或线槽的适当位置上。适当位置是指在调试中，不会影响设备运行，不会造成设备损伤，亦不会造成线缆损伤的位置。
- 电源线不得绑扎在运动部件的导轨上。
- 对于连接活动部件的电源线，如门接地线等，装配后应留有一定的余量，以免电缆承受应力；当活动部件到达安装位置时，应保证多余出来的电缆不会接触到热源、尖角、锐边等。当无法避免热源时，电缆应是高温电缆。
- 用螺纹固定的电缆连接端子，其螺钉或螺母应牢固固定，并需采取防松措施。如图 D-4 所示。

图 D-4 电缆固定示范图

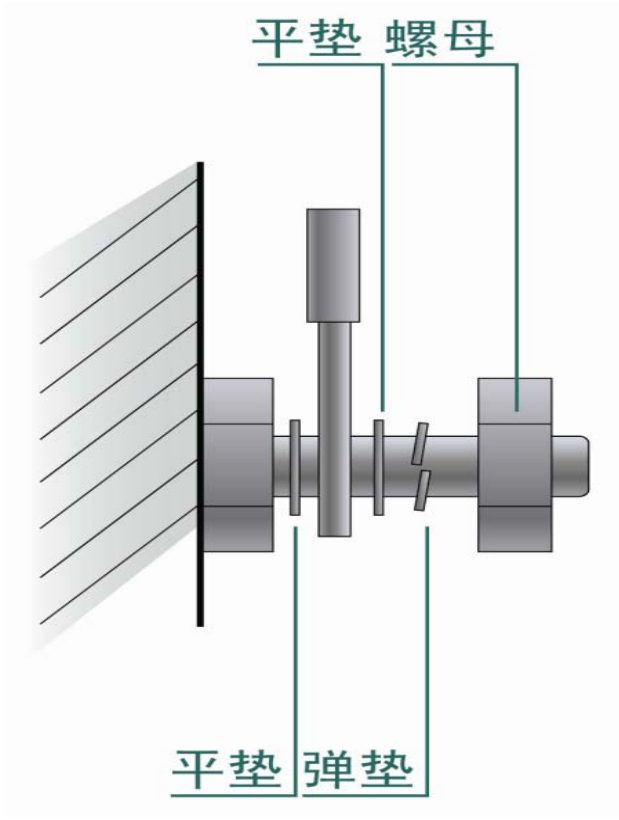

- 对于较硬的电源线，应在端接处附近对电缆进行固定，以防止在端接处及电缆上产生应力。
- 请勿用自攻螺钉来紧固接线端子。
- 同一类型、同一方向走线的电源线应捆扎成电缆束，电缆束内的电缆应清洁、平直。
- 线扣的绑扎应按下表进行。

电缆束直径 (mm)	绑扎间距 (mm)
10	80~150
10~30	150~200
30	200~300

- 任何电缆走线或者捆扎不得打结。
- 对于压接冷压端子类的接线端子座（如空气开关等），装配时冷压端子的金属部分不要露在端子座外面。

附录E —— 机房选址建议

- 要远离污染源，对于冶炼厂、煤矿、热电站等重污染源，应距离 5km 以上。对化工、橡胶、电镀等中等污染源，应距离 3.7km 以上。对食品、皮革加工厂等轻污染源，应距离 2km 以上。如果无法避开这些污染源，则机房一定要选在污染源的常年上风向，使用高等级机房或选择高等级防护产品。
- 避免在距离海边或盐湖边 3.7km 之内建设机房，如果无法避免，则应该建设密闭机房，空调降温，并且不可取盐渍土壤为建筑材料。否则，就一定要选择满足恶劣环境防护的设备。
- 机房应避免选在禽畜饲养场附近，如果无法避开，则应选建于禽畜饲养场的常年上风向。机房一定不能选择过去的禽畜饲养用房，也不能选用过去曾存放化肥的化肥仓库。
- 机房应该牢固，无风灾及漏雨隐患。机房不宜选在尘土飞扬的路边或沙石场，如无法避免，则门窗一定要背离污染源。
- 机房选址远离居民区，对于距离居民区较近机房要满足机房建设规范，避免噪声扰民。
- 机房进行空气交换的采风口，一定要远离城市污水管的出气口、大型化粪池和污水处理池，并且保持机房处于正压状态，避免腐蚀性气体进入机房，腐蚀元器件和电路板。
- 机房要避开工业锅炉和采暖锅炉。
- 机房最好位于二楼以上的楼层，如果无法满足，则机房的安装地面应该比当地历史记录的最高洪水水位高 600mm 以上。
- 墙面和地板避免有裂缝或开孔，墙或窗上开有出线孔的，需有密封处理措施。墙面按照平整，耐磨，不起尘的原则进行装修，并达到阻燃，隔音，吸热，降尘，电磁屏蔽的功能。
- 房门和窗户应该是关闭状态，保持机房密闭性。
- 推荐用钢材门，隔声效果会更好。
- 机房装修时避免使用含硫的材料。
- 机房内的空调不要正对着设备吹风，且空调的安装位置避免可将窗口或通风口上滴下的水滴吹入设备。